

Nesené otočné pluhy

MASTER Řada 113



www.kuhn.com



be strong, **be KUHN**



Nesené otočné pluhy KUHN



Budoucnost zemědělství spočívá v konkurenceschopnosti a ziskovosti. Řada pluhů Master se svými moderními vlastnostmi přispěje k rychlé návratnosti vašich investic

Pluhy Kuhn vám umožňují:

- Udržovat vysoce jakostní strukturu půdy, efektivně zaorávat organický materiál a shluky materiálů rovnoměrně rozptýlit v půdním profilu, což zvýší vaše výnosy.
- Používat široký rozsah nastavení pracovního záběru a vynikající celkovou manévrovatelnost, která snižuje vaše náklady.
- Využít výhod plynoucích z řady technických inovací, k nimž patří vyztužený rám z uzavřených profilů, proměnlivý pracovní záběr, systémy ochrany orebních těles (non-stop hydraulické jštění nebo sřizňný šroub). Životnost pluhu se zvýší a vaše náklady na údržbu budou nižší.
- Získat výhody plynoucí z dlouhé životnosti, dlouhodobé provozní spolehlivosti, a tak pracovat celý den bez přestávek - váš pluh si zachová vysokou užitnou hodnotu.

Rozhodněte se pro pluh firmy Kuhn! Vysoké výnosy a optimální finanční výsledky, to vše začíná kvalitní orbou.

KUHN nabízí řešení, které vyhovuje vašim požadavkům v oblasti:





MASTER 113

LEHKÉ, ALE ZÁROVEŇ ROBUSTNÍ PLUHY SE SNADNÝM PŘIZPŮSOBENÍM RŮZNÝM TRAKTORŮM A ORBĚ

Pluhy Multi-Master 113 splní všechny vaše požadavky: jsou robustní, spolehlivé a snadno nastavitelné. Díky příznivé světlé výšce pod rámem a rozestupu těles zvládne pluh snadno zpracovávat i velké množství posklizňových zbytků.

Snadné nastavení znamená:

- Jednoduché nastavení záběru první radlice v závislosti na rozchodu pneumatik traktoru pomocí jednoho táhla.
- Kombinované nastavení záběru první radlice a orebního úhlu umožňuje perfektní seřízení pluhu za jakýchkoli podmínek.



HLAVA PLUHU JE Z JEDNOHO KUSU

- Příčný nosník s rychlozávěsem.
- Odolná otočná hřídel z tepelně upraveného materiálu o průměru 85 mm pro orební těleso 3E/4 nebo průměru 105 mm pro orební těleso 4E/5.
- Vertikální vyrovnání pomocí šroubu.
- Utěsněná skříňka na nářadí s klíči a náhradními trhacími šrouby.

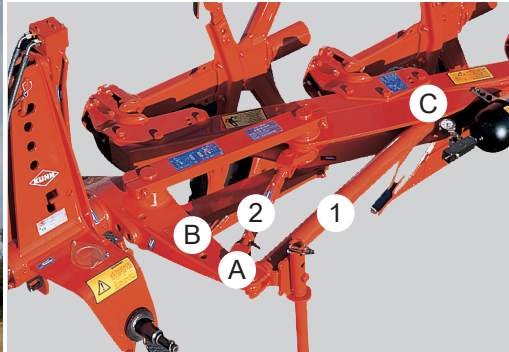

**VÝHRADNĚ
OD FIRMY KUHN**

**KOMBINACE POZICE A
OREBNÍHO ÚHLU**

Volitelný rám **2** umožňuje nastavení v rámci jediné operace.

Tento patentovaný systém umožňuje rychlejší a snadnější nastavení pluhu.

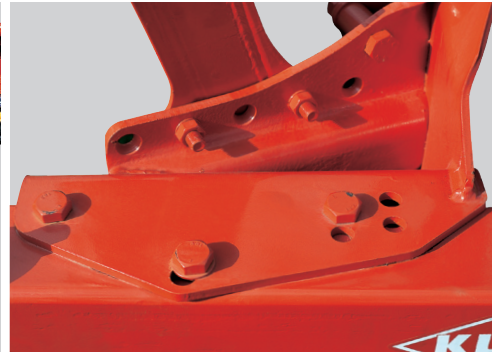

NASTAVENÍ OREBNÍHO TĚLESA 3E/4

Táhlo **1** zajišťuje precizní nastavení v závislosti na vzdálenosti pneumatik traktoru. Toto přizpůsobení pluhu vašemu traktoru po stačí provést jen jednou. Čep **A** slouží pro nastavení velké vzdálenosti mezi pneumatikami a čep **B** pro nastavení malé vzdálenosti mezi pneumatikami. Pozice čepu **C** slouží k nastavení zvoleného pracovního záběru 14" – 16" nebo 18".

Táhlo **2** umožňuje kombinované nastavení pozice 1. tělesa a orebního úhlu.

Pro nastavení správného záběru prvního orebního tělesa a pro správné vyrovnání polohy pluhu postačuje pouze jedno nastavení.

VOLITELNÝ ZÁBĚR 14", 16" A 18"

Pracovní záběr lze rychle upravit jednoduchým natočením orebních těles na nosníku a přesunutím čepu do jiného otvoru. Těleso je upevněno k nosníku třemi čepy, což zvyšuje pevnost a spolehlivost konstrukce.



VYSOKÁ TECHNOLOGICKÁ ÚROVEŇ KONSTRUKCE A VÝROBY



NOSNÍK S VELMI PEVNOU VAZBOU NA HLAVU PLUHU



Hlavní nosník s průřezem 120x120 mm je vyztužen v oblasti 2,5 cm kolem orebního tělesa, což zajišťuje maximální odolnost. Rám je opatřen dodatečnou vzpěrou v podobě trubkového táhla. Veškerá nastavení jsou jednoduchá a snadná. Kombinace posunu a orebního úhlu se nastavuje pomocí jediné mechanické seřizovací vzpěry. U modelů s orebním tělesem 4E/5 může být namontován doplňkový hydraulický seřizovací systém.

JISTĚNÍ OREBNÍCH TĚLES POMOCÍ TRHACÍHO ŠROUBU



Jakmile síla působící na špičku pluhu překročí 3000 kg, dojde k utržení trhacího šroubu Ø 16 mm. Tím se zamezí přílišnému namáhání orebního tělesa.

- Šroub **A** je veden ve směru shodném se směrem působení síly, čímž se tento systém liší od běžných zvyklostí, kdy je osa střížného šroubu kolmá ke směru působení síly.
- V důsledku těchto „osových“ sil se opěra šroubu **B** při používání nikdy nezdeformuje ani se neohne.
- Není možné, aby se šroub po utržení zachytil uvnitř. Jakmile působící síla překročí 3000 kg, šroub se utrhne a jednoduše odpadne stranou, což umožňuje jeho rychlou a snadnou výměnu.
- I po výměně několika utržených šroubů zůstávají tělesa pluhu ve stejné hloubce a v požadované pracovní poloze.

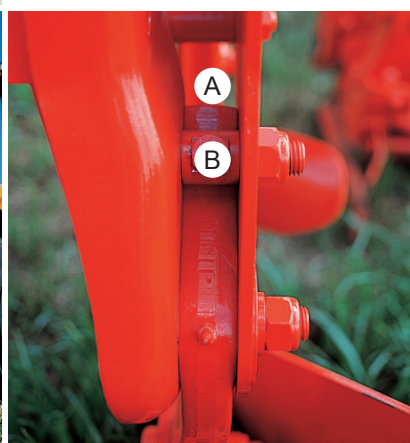
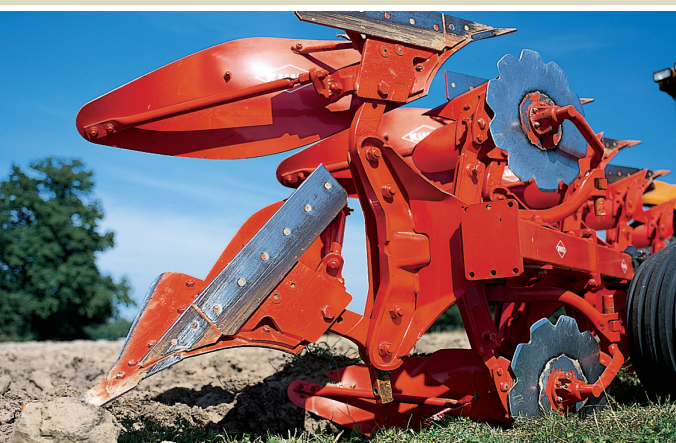

SYSTÉMY OCHRANY OREBNÍHO TĚLESA PLUHU ZA VŠECH PRACOVNÍCH PODMÍNEK



AUTOMATICKÁ OCHRANA (NON-STOP HYDRAULICKÉ JIŠTĚNÍ)



1 - Dokonalé jištění při práci na lehkých i těžkých půdách

Konstruováno pro kamenité půdy nebo do těžkých podmínek. Non-stop hydraulický systém umožňuje provádění plynulých orby, i když orební tělesa pluhu narážejí na překážky. Při kontaktu s překážkou se orební těleso automaticky sklápí, a když překážku mine, ihned se vrátí do původní polohy. Systém VARIBAR: Systém dodávaný jako nadstandardní výbava umožňující okamžitou změnu nastavení non-stop jištění radlic. Systém MAXIBAR: Nastavení MAXIBAR umožňuje zvýšení tlaku až na 2500 kg. Tato možnost je zvláště užitečná při orbě na těžkých, zhutněných půdách.

2 - Jedinečná koncepce

Základní koncepce pojistného systému orebního tělesa pluhu NSH (hydraulické jištění non-stop) zajistí, že se těleso rychle zvedne poté, co narazí na překážku. Přitom se zvýší tlak a těleso se rychle vrátí do stabilní pracovní polohy.

SYSTÉM NSH PŘINÁŠÍ NÁSLEDUJÍCÍ VÝHODY:

- Dlouhá životnost a spolehlivost: Hydraulická technologie je spolehlivější, neprojevuje se opotřebením ani třením, méně pohyblivých míst (jedno těleso má pouze jedno kloubové spojení a dvě pohyblivé části).
- Ve srovnání s mechanickým jištěním konkurenčních značek je systém NSH lehčí přibližně o 25 kg na každé radlici.
- Snadné použití: tlak na dlatu radlice je možno rychle a jednoduše nastavit od 600 kg do 1300 kg jednoduchým zvýšením nebo snížením tlaku v akumulátoru, který je namontován na hlavě pluhu.
- Vynikající provozní vlastnosti: Zpětné nastavení orebního tělesa je po přejetí překážky rychlé a přesné a tělesa při práci „nebubnují“.
- Kompaktnost: Spojovací táhlo NSH je umístěno uvnitř nosníku rámu pluhu a hydraulický válec je zabudován do profilu orebního tělesa tak, aby byla zachována maximální průchodnost pod rámem pluhu.
- Dostatečný pohyb tělesa: dlatu s ostřím se může vyhloubit o 60 cm směrem nahoru a vyhnout se o 20 cm do strany.

VELMI ODOLNÝ KLOUB SLUPICE A SPOJOVACÍ TÁHLO PLUHU

- Veškerá místa vystavená působení tlaku procházejí ve výrobě speciální tepelnou úpravou.
- Protože kloubové spojení je jen jedno, veškeré síly působící na slupici pluhu se přenášejí v přímém směru přes jedinou kovanou a tepelně upravenou spojovací tyč.

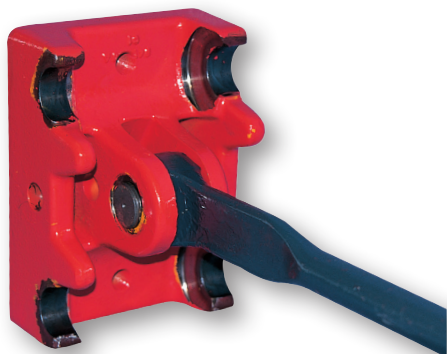

SPOLEČNOST KUHN ZVOLILA NEJMODERNĚJŠÍ SYSTÉM AUTOMATICKÉHO ZPĚTNÉHO NASTAVENÍ DOSTUPNÉHO NA TRHU, ABY V MAXIMÁLNÍ MOŽNÉ MÍŘE USPOKOJILA SVÉ ZÁKAZNÍKY.

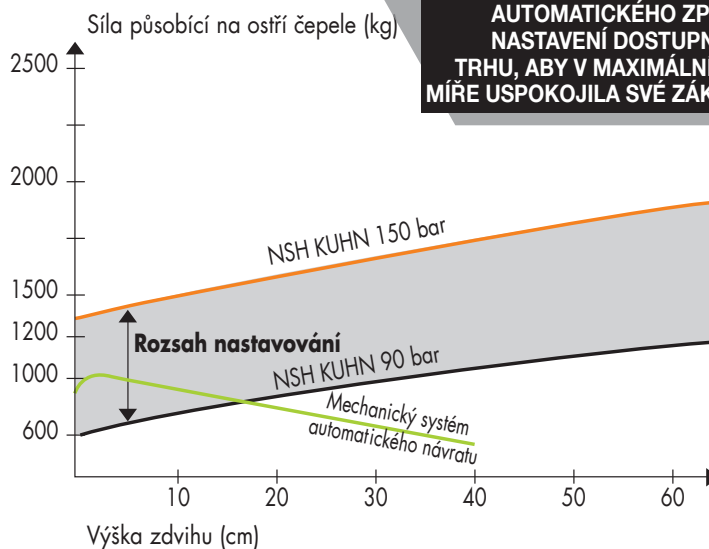

OREBNÍ TĚLESA KONSTRUOVANÁ PRO SNÍŽENÍ NÁKLADŮ

1 - ODHRNOVAČKY TRIPLEX S RŮZNĚ SILNÝMI VRSTVAMI OCELI

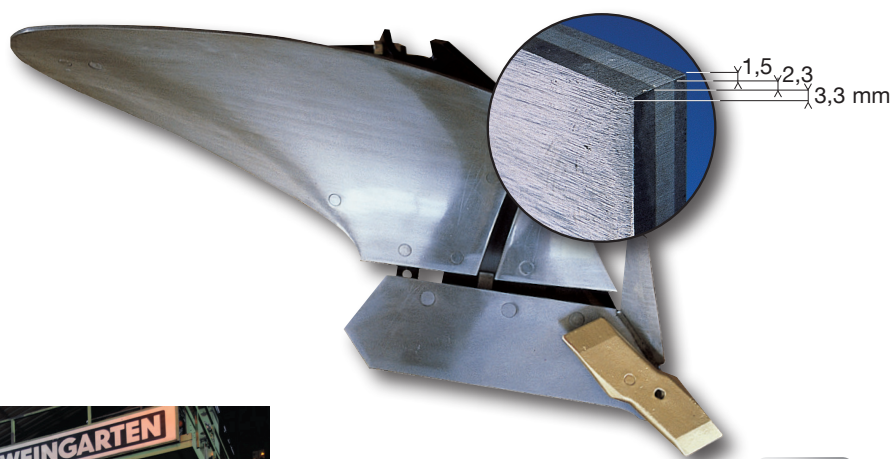

VÝHRADNĚ OD KUHN

- Odhrnovačky KUHN se vyrábějí z různých vrstev oceli Triplex
- Tloušťka otěruvzdorných povrchů se zvýšila na 3,3 mm = vynikající ochrana.

2 - OREBNÍ TĚLESA KONSTRUOVANÁ TAK, ABY SE SNÍŽILY PROVOZNÍ NÁKLADY

Čepele jsou kované pod tlakem 5500 tun, což zajišťuje:

- vynikající odolnost proti otěru.
- vytvoření samoostřicího profilu (díky zrnité struktuře oceli, která vzniká při procesu kování).



MARATHON®

Speciální, tepelně upravená kovaná ocel. Pro maximální efektivitu oboustranné a zajišťující lepší ochranu ostří.



OLYMPIC®

Speciální, tepelně upravená kovaná ocel. Pro maximální efektivitu oboustranné se zvýrazněným tvarem třecích zón zajišťující delší životnost a lepší ochranu ostří. Dláto je samoostřící, aby byla kvalita orby konstantní.



SUPER MARATHON®

Dláto ze speciální tepelně zpracované kované oceli opatřený karbidem wolframu. Vysoce odolný proti opotřebení. Čtyři až pět krát delší životnost než u tradičního dlát. Dláto je samoostřící, pro lepší pronikání do půdy.

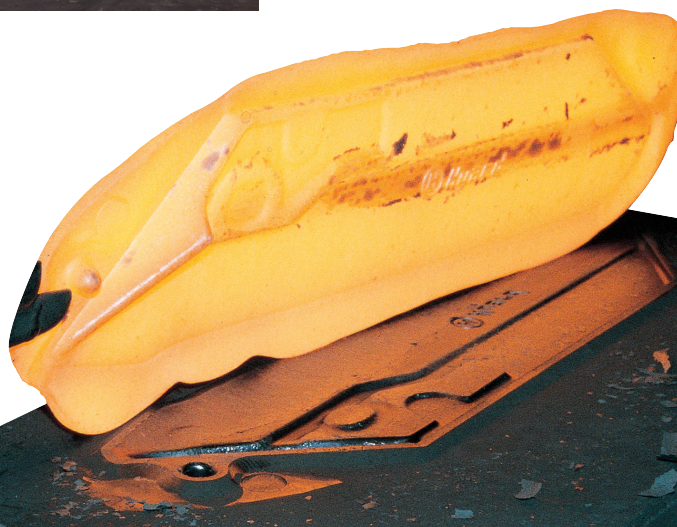



STANDARTNÍ OREBNÍ TĚLESA

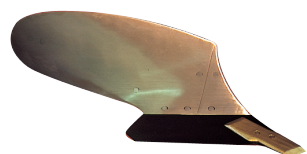

UNIVERZÁLNÍ OREBNÍ TĚLESO NP

Odhrnovačka v přední části válcovitá, v zadní části šroubovitá. Hloubka orby 15 až 30 cm. Velmi flexibilní použití do všech podmínek. Velmi dobré drobíčí vlastnosti a vynikající zaorávání rostlinných zbytků.



ŠIROKÉ ŠROUBOVITÉ OREBNÍ TĚLESO LP

Jedná se o vysoce výkonnou, dlouhou šroubovitou radlici, jejíž přednosti se pozitivně projevují při orbě do 30 cm. Je zvláště vhodná pro práci na těžkých a vlhkých jílovitých půdách.



PRUTOVÉ OREBNÍ TĚLESO VP

Radlice skládající se z nezávislých, vyměnitelných prutů. Díky menšímu orebnímu odporu lze agregovat s nižší výkonovou třídou traktorů než v případě klasických odhrnovaček.



KVALITNÍ PŘÍSLUŠENSTVÍ PRO ORBU ZA JAKÝCHKOLIV PODMÍNEK

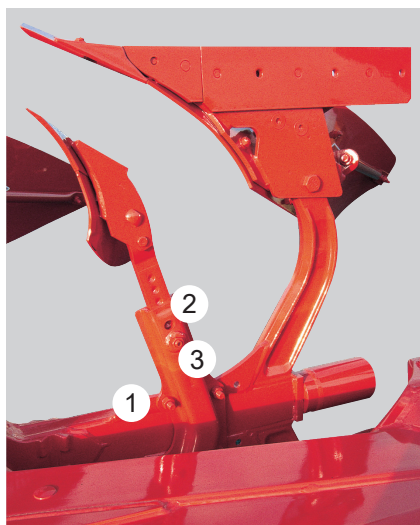

NEZÁVISLÉ PŘEDRADLIČKY SE SNADNÝM NASTAVENÍM

Každá předradlička je zcela samostatná a je pevně uložena v uchycovací kapse. Pro ochranu těchto předradliček slouží trhací šroub, přičemž je lze nastavovat ve třech různých směrech:

- 1 Dopředu a dozadu – možnost volby tří poloh šroubu vzhledem ke slupici orebního tělesa pomocí otvoru se zahloubením pro maximální bezpečnost.
- 2 Nahoru a dolů – rychlé a přesné nastavení výšky (nastavení 20 cm) rovněž pomocí otvorů se zahloubením ve slupici předradličky, což umožňuje její upevnění v požadované výšce.
- 3 Do stran – pro přesné nastavení vzhledem ke krojidlu (pokud je na stroji k dispozici).



DISKOVÁ KROJIDLA

Disk má průměr 500 mm. Je hladký nebo ozubený. Disk prořezává stěnu brázdy v přední části pluhu, brázda pak působí upravenějším dojmem a lépe se zapracovávají posklizňové zbytky.

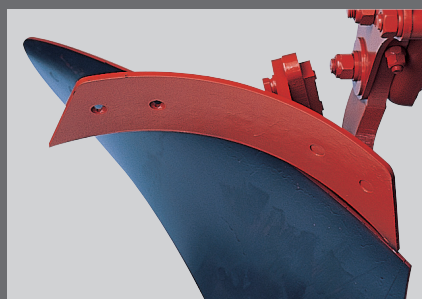

ZAHRNOVACÍ LÍMEC

K zaorávání posklizňových zbytků v obtížných podmínkách, kde by jinak jejich velké množství mohlo předradličky ucpat.

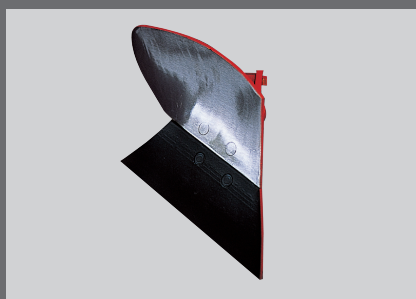

VÍCEÚČELOVÁ PŘEDRADLIČKA ZX

Dobře přizpůsobená pro orbu obilního a kukuřičného strniště. ZXL - velká radlice, ZXE - malá radlice.



ŠROUBOVITÁ PŘEDRADLIČKA ZH

Šroubovitá předradlička pro hluboké zaorávání posklizňových zbytků. Dobře přizpůsobená orbě luk.



VELKOKAPACITNÍ PŘEDRADLIČKA

Velkokapacitní předradlička umožňující zapravování posklizňových zbytků v celém půdním profilu. Vynikající zaklápění slámy a kukuřičných zbytků.

RAMENO PRO PŘIPOJENÍ PĚCHŮ S HYDRAULICKÝM ZÁMKEM



Rameno je k dispozici pro všechny řady pluhů. Umožňuje využití stroje pro úpravu zoraného pole se snadným připojením a hydraulickým odpojením. Na části ramene se závěsným hákem, tam kde je největší nebezpečí poškození, jsou všechny mazničky a hydraulická potrubí chráněny uvnitř konstrukce hlavy. Při dopravě se rameno obvykle sklápí směrem nahoru.

DÍKY CELÉ ŘADĚ MOŽNOSTÍ PRO PŘIPEVNĚNÍ OPĚRNÉHO KOLA JE MOŽNÉ PŘIZPŮBIT JEJ JAKÝMKOLIV PRACOVNÍM PODMÍNKÁM.



KOLO PRO SNADNÉ SEŘÍZENÍ PRACOVNÍ HLOUBKY

Dodává se v provedení z oceli o průměru 500 mm nebo o průměru 540 mm s pneumatikou. Pro jednotlivé směry orby lze nastavovat různé hloubky.



OPĚRNÉ KOLO

Kolo se dodává s průměrem pneumatiky 600 mm a je upevněno pomocí svislého otočeného čepu, který umožňuje kopírování všech změn v pracovním záběru. Jednoduché nastavení je řešeno pomocí dorazových šroubů 1.



PŘEPRVNÍ KOLO SE ZÁVĚSEM

Pluh lze zcela bezpečně přepravovat po silnici pomocí přepravního kola o průměru 540 mm, které má svůj vlastní systém zavěšení 2. Tento systém slouží k ochraně pluhu i traktoru proti možným nárazům v průběhu přepravy. Kolo lze sklopit do přepravní polohy jediným pohybem tak, že zatáhnete za pojistný čep č. 3.





MULTI-MASTER 113 5T



MULTI-MASTER 113 4 NSH

Technické údaje

MASTER 113

Model	Počet Orebních Těles E = Možnost Prodloužení	Maximální Výkon Traktoru Kw/hp	Ochrana pomocí trhacích šroubů				Hydraulické jištění nsh			
			Hmotnost*	Pracovní Záběr (palce)	Světlá výška		Hmotnost*	Pracovní Záběr (palce)	Světlá výška	
					Pod Rámem	Rozestup			Pod Rámem	Rozestup
Multi-Master 113	3 E	66/90	795	14" - 16" a 18"	70 a 75	90 nebo 102	940	14" - 16" a 18"	70	90
	4 (3+1)	88/120	985				1160			
	4 E		1158	1363	35 - 40 a 45 cm					
	5 (4 + 1)	110/150	1370	1605						

Pro více informací kontaktujte
svého prodejce KUHN nebo
navštivte webové stránky
www.kuhncenter.cz

Váš dealer společnosti KUHN



www.kuhn.com

KUHN HUARD S.A.

2, rue du Québec - Zone Horizon -F - 44110 Châteaubriant

Některé stroje mají značnou hmotnost. Berte vždy v úvahu celkovou hmotnost traktoru, jeho nosnost a maximální zatížení na nápravu. Zatížení přední nápravy traktoru musí činit minimálně 20% pohotovostní hmotnosti traktoru. Náš stroj je vyroben ve shodě s evropskými předpisy pro strojní zařízení, platnými v členských státech Evropské unie. V zemích mimo EU naše stroje vyhovují bezpečnostním předpisům těch zemí, kterých se to týká. Některá bezpečnostní zařízení mohou být odstraněna, aby náš prospekt umožnil jasnější zobrazení. Za žádných okolností by neměl být stroj v provozu bez nezbytných bezpečnostních zařízení (podle specifikací v montážních instrukcích a návodu k obsluze). Ponecháváme si právo změny jakékoliv konstrukce, technických údajů nebo seznamu materiálů bez dalšího oznámení. Stroje a příslušenství v tomto dokumentu jsou chráněny alespoň jedním patentem nebo ochrannou známkou. Patenty zapsané v tomto dokumentu mohou být registrovány v jedné nebo více zemích.

KUHN je také na

